



**TCR**  
**22H**

TRITACARNE



**HELMAC**

weighing food machines • retail data systems

A RICE LAKE WEIGHING SYSTEMS COMPANY

[www.helmac.it](http://www.helmac.it)



# TCR 22H

TRITACARNE

## DATI TECNICI

Potenza motore	Trifase - 1,1 kW (1,5 CV) Monofase - 1,1 kW (1,5 CV)
Collo entrata	Ø 63 mm
Impianto elettrico	24 V
Produzione oraria	300 kg
Peso	50 kg
Dimensione (l x p x h)	380 x 320 x 550 mm

## DIMENSIONI

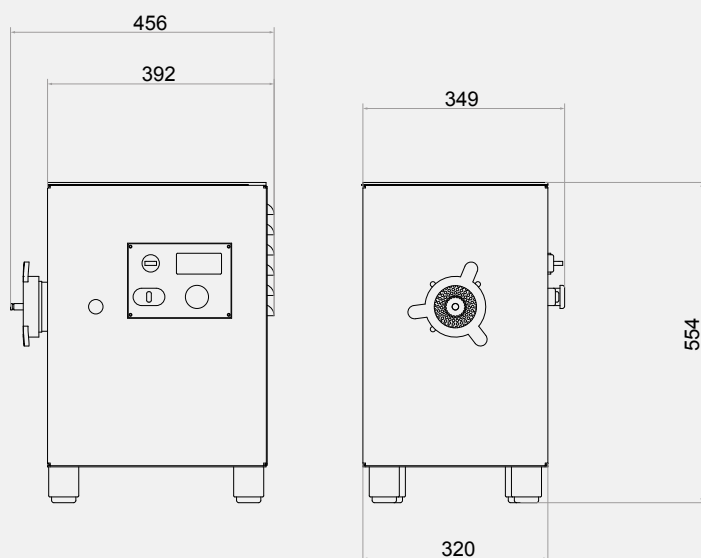

## TRITACARNE REFRIGERATO A TRAMOGGIA ESTRAIBILE

PER USO PROFESSIONALE, INTERAMENTE  
COSTRUITO IN ACCIAIO INOX

Robusto e affidabile, adatto a **macellerie**, supermercati e **Grande Distribuzione Organizzata**. Ideale per macinare con delicatezza piccole e medie quantità di tutti i tipi di carne e di verdure. La **refrigerazione** permette di **ridurre la carica batterica** e di conservare più a lungo la carne. Estremamente facile da pulire, silenzioso e dotato di  **sensore di sicurezza**.

## CARATTERISTICHE

- Motore alettato e auto-ventilato per un raffreddamento ottimale.
- Sistema Enterprise 22.
- Bocca elica e volantino in acciaio INOX microfuso.
- Riduttore a vite senza fine (*non richiede manutenzione*).
- Robusti piedi in acciaio INOX autolivellanti e antiscivolo.
- Verniciatura (motore e riduttore) per protezione dalla corrosione.
- Scheda elettronica con pulsanti alimentati a 24 V con inversione di marcia (*in scatola di protezione IP54*).
- Pulsanteria stagna IP67.
- Sensore tramoggia.
- Fungo di emergenza.
- Gas ecologico R134a.
- Temperatura di esercizio 4° C, regolabile tramite termostato.
- Gruppo refrigerato con compressore e condensatore.

TCR22H1910V1-NIT