

---

# HWR

## LC

DISPENSER  
PER ETICHETTE

---



# HELMAC

weighing food machines • retail data systems

# HWR LC

DISPENSER  
PER ETICHETTE

## DATI TECNICI

Larghezza etichetta	Da 15 a 100 mm
Lunghezza etichetta	Da 15 a 150 mm
Velocità	50 etichette / min.
Diametro bobina	Max. 150 mm
Diametro mandrino	40 o 76 mm
Alimentazione	24 Vcc
Potenza assorbita	30 W

## DIMENSIONI

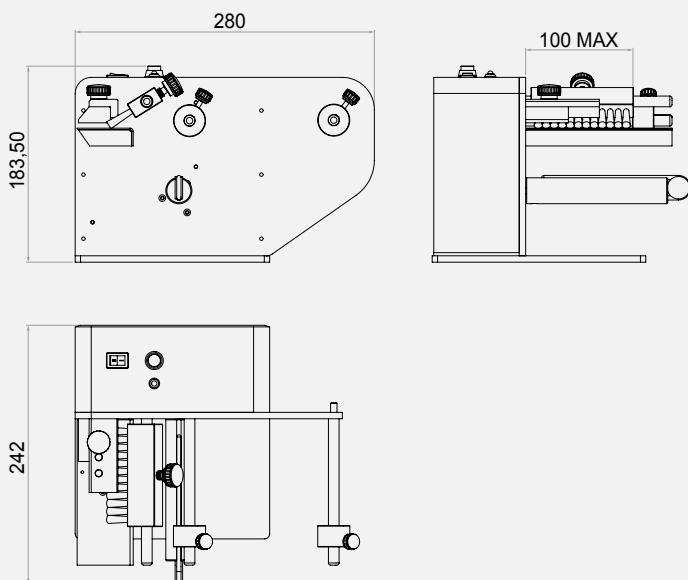

## DISPENSER DA BANCO PER ETICHETTE

### COMPATTO E VERSATILE, DI FACILE UTILIZZO

Dispenser da banco semiautomatico per etichette HWR completamente in acciaio, perfetto per ambienti industriali, di facile utilizzo e **versatile** per ogni tipo di etichetta.

Economico, estremamente **compatto** e leggero, è idoneo per lavori non gravosi.

**Veloce** e funzionale, permette un notevole **risparmio di tempo** per l'operatore.

## CARATTERISTICHE

- Sensore di prelievo etichetta integrato.
- Larghezza etichetta fino a 100 mm.
- 2 sensori, gestiti dal microprocessore, permettono la lettura dell'etichetta.
- Riconoscimento dell'etichetta in autoapprendimento.
- Funzione di autoallineamento per la gestione di etichette di formati diversi.
- Distanziale per bobine di varie dimensioni.
- Posizione del sensore regolabile.

*Esempio di applicazione  
su confezionatrice WM-NANO.*



HWRLC1908V1-NIT