



**GPE**

**M**

B I L A N C I A  
D A B A N C O



**HELMAC**

weighing food machines • retail data systems

A RICE LAKE WEIGHING SYSTEMS COMPANY

[www.helmac.it](http://www.helmac.it)

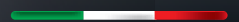

**GPE****M**BILANCIA  
DA BANCO**DATI TECNICI**

Portata	6 - 15 kg / 2 - 5 g 12 - 30 kg / 2 - 5 g 15 - 30 kg / 5 - 10 g
Connettività	2 porte RS232 per collegamento a PC, modem, scanner, registratore di cassa Porta RS485 per collegamento fino a 4 bilance GPE in rete locale
Stampante / Etichettatrice Termica	Velocità massima 80 mm/s Diametro esterno del rotolo max 50 mm
Alimentazione	230 Vac + Battery Backup

**INTERFACCIA OPERATORE**

Tastiera Impermeabile	66 tasti, di cui 33 tasti funzione e 33 liberamente programmabili come PLU, TLU e 6 operatori aggiuntivi
Display	LCD retroilluminato bianco, alfanumerico

**INTERFACCIA CLIENTE**

Display	LCD retroilluminato bianco, alfanumerico
---------	--

**FUNZIONI**

Operatori	20, 8 diretti
PLU	3000, fino a 66 a richiamo diretto Fino a 50 gruppi PLU disponibili
Tare	Fino a 5 memorizzabili, fino a 12 tare operatori
Pagamento	Fino a 8 forme programmabili
Totali	PLU, Gruppi, Operatori, IVA e forme di pagamento

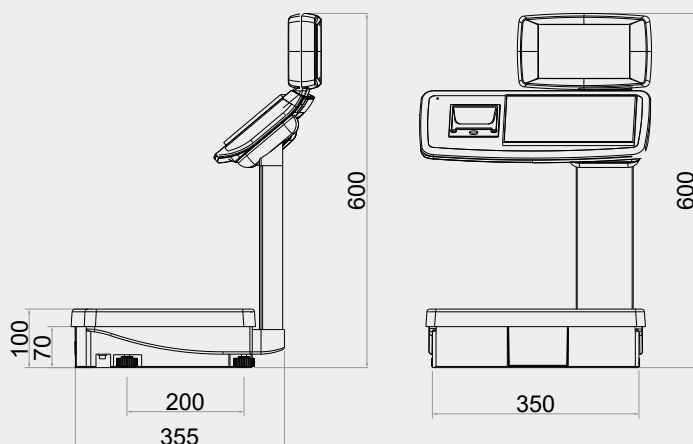
**DIMENSIONI**

Dimensioni piatto (lpx) 370 x 310 mm

**BILANCIA DA BANCO  
PER NEGOZIO E MERCATO  
AMBULANTE****PRATICA, ROBUSTA, CON BATTERIA  
RICARICABILE A LUNGA DURATA.**

Bilancia elettronica con base in alluminio pressofuso e piatto in acciaio INOX, facile da pulire e igienizzare. **Elegante, performante, dal design semplice e moderno.**

Alimentazione sia da rete che tramite batteria interna ricaricabile a lunga durata.

**Tastiera veloce, precisa e completamente impermeabile con feed tattile e acustico.**

Doppio display LCD retroilluminato bianco, alfanumerico, ben visibile in qualunque condizione di illuminazione.

Layout di stampa completamente configurabile da PC (loghi, codici a barre, etc.).

**CARATTERISTICHE**

- Sportello di protezione stampante per acqua, polveri e residui dei prodotti pesati (*opzionale*)
- Doppio display (*lato operatore e cliente*) LCD retroilluminato bianco, alfanumerico
- Retroilluminazione display escludibile
- Stampante termica da 80 mm/s, adatta per carta termica normale o Linerless auto-adesiva con larghezza 57 mm e diametro esterno max 50 mm
- Larghezza di stampa fino a 48 mm
- Sistema Easyloading, per caricamento facilitato della carta
- 600 liste ingredienti
- 9 aliquote IVA
- 10 messaggi pubblicitari
- Eliminacode
- 2 gran totali di breve e lungo periodo
- 3 livelli di password programmabili
- Articolo singolo
- Modo di lavoro a priorità PLU
- Tara: pesata, operatore, PLU, pre-memorizzabile, impostabile
- Riapertura ultimi scontrini, storni e sconti, gestione cassa e cliente
- Gestione dei loghi e manutenzione del firmware con software HLL (Helmac Label Loader), scaricabile dal sito